

ПАСПОРТ, ИНСТРУКЦИЯ ПО МОНТАЖУ И ЭКСПЛУАТАЦИИ

Циркуляционные насосы
серии

WRE BASIC

Модель:

WRE BASIC 40-100 F_220V
WRE BASIC 40-120 F_220V
WRE BASIC 40-120 F_380V
WRE BASIC 40-180 F_220V
WRE BASIC 40-180 F_380V
WRE BASIC 50-120 F_220V
WRE BASIC 50-120 F_380V
WRE BASIC 50-180 F_380V
WRE BASIC 65-120 F_380V
WRE BASIC 65-180 F_380V

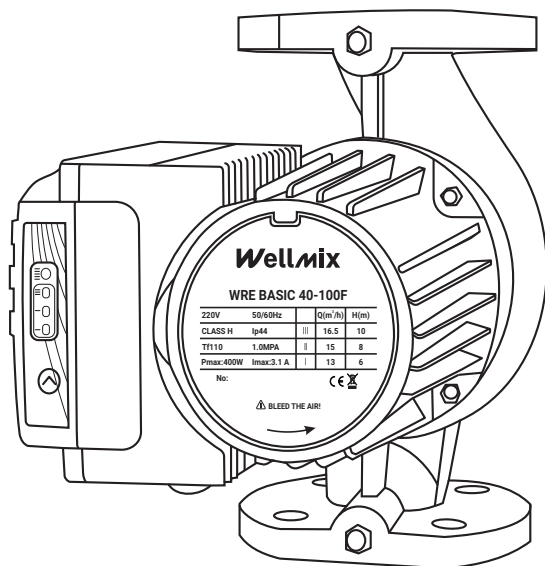

СОДЕРЖАНИЕ

Указания по технике безопасности.....	3
Транспортировка и хранение	8
Описание и назначение	9
Конструкция	9
Описание и назначение	10
Характеристики	12
Монтаж насоса и ввод в эксплуатацию.....	16
Подключение электрооборудования.....	18
Ввод насоса в эксплуатацию.....	19
Блок управления	21
Подключение	23
Допустимые положения насоса	24
Техническое обслуживание	26
Вывод из эксплуатации	26
Самодиагностика неисправностей	27
Утилизация изделия.....	31

УКАЗАНИЯ ПО ТЕХНИКЕ БЕЗОПАСНОСТИ

Данное руководство содержит указания и рекомендации, которые необходимо выполнять при монтаже, эксплуатации и обслуживании циркуляционных насосов Wellmix WRE BASIC. Руководство должно постоянно находиться на месте эксплуатации оборудования.

Внимательно изучите информацию, изложенную в данной инструкции.

Соблюдение всех приведенных указаний гарантирует долгий безаварийный срок эксплуатации оборудования.



ВНИМАНИЕ! Все монтажные работы должны проводиться только квалифицированными специалистами, обладающими знаниями и опытом по монтажу и эксплуатации насосного оборудования.



ВНИМАНИЕ! Любую разборку и сборку насоса, а также проведение технического обслуживания и ремонта допускается производить только специалистам авторизованного сервисного центра Wellmix, имеющих для проведения подобных работ все необходимые допуски и удостоверения, а также обладающими необходимыми знаниями и опытом работы с данным оборудованием.



ВНИМАНИЕ! Запрещено демонтировать имеющиеся защитные ограждения подвижных узлов и деталей, если оборудование находится в эксплуатации. Необходимо исключить возможность возникновения опасности, связанной с электроэнергией (более подробно смотрите например, предписания ПУЭ и местных энергоснабжающих предприятий).



Компания Wellmix не несет ответственности за травмы персонала, повреждение оборудования или незапланированный простой, вызванные несоблюдением инструкций по установке, эксплуатации и техническому обслуживанию, приведенных в руководстве, а также несоблюдением всевозможных местных норм и правил безопасности.



Данный прибор не предназначен для использования детьми и лицами с ограниченными физическими, сенсорными или умственными способностями, а также лицами, обладающим недостаточным опытом и знаниями работы с данным оборудованием. Дети должны находиться под присмотром, использование насоса для игр строго запрещено.



Поврежденные кабели питания должны быть заменены производителем, сервисным специалистом или специалистом с аналогичной квалификацией во избежание опасности. Квалификация и обучение обслуживающего персонала

Персонал, выполняющий эксплуатацию, ввод в эксплуатацию, техническое обслуживание и контрольные осмотры, а также монтаж /демонтаж оборудования должен иметь соответствующую выполняемой работе квалификацию, обладать необходимыми навыками и опытом, а также иметь удостоверения, подтверждающие их право на выполнение подобных работ. Должны соблюдаться не только требования безопасности настоящего РЭ, но и всевозможные местные предписания и правила по технике безопасности.

Потребитель должен обеспечить выполнение всех работ по техническому обслуживанию, контрольным осмотрам и монтажу квалифицированными специалистами, допущенными к выполнению этих работ.



Все работы должны проводиться при выключенном оборудовании.



Выполнение работ с соблюдением техники безопасности: при выполнении любых работ должны соблюдаться приведенные в данном руководстве по монтажу и эксплуатации указания по технике безопасности, существующие национальные предписания по технике безопасности, а также любые внутренние предписания по выполнению работ, эксплуатации оборудования и технике безопасности, действующие у потребителя.

Опасные последствия несоблюдения указаний по технике безопасности

Несоблюдения указаний по технике безопасности может повлечь за собой как опасные последствия для здоровья и жизни человека, так и создать опасность для окружающей среды и оборудования. Несоблюдение указаний по технике безопасности может также сделать недействительными любые требования по возмещению ущерба и гарантийному ремонту оборудования. В частности, несоблюдение требований техники безопасности, может, например, вызвать:

1. Отказ важнейших функций оборудования;
2. Недействительность указанных методов по уходу и техническому обслуживанию;
3. Опасность для здоровья и жизни людей, вследствие воздействия электрических или механических факторов.

При выполнении работ должны соблюдаться приведенные в данном руководстве указания, существующие предписания по технике безопасности, а также всевозможные предписания по выполнению работ, эксплуатации оборудования и технике безопасности, действующие у потребителя.

Указания по технике безопасности для потребителя или обслуживающего персонала



ВНИМАНИЕ! Перед началом любых работ с насосом убедитесь, что электропитание отключено и не может произойти его случайное включение.



Все работы обязательно должны проводиться при выключенном оборудовании!

* Не демонтировать на работающем оборудовании блокирующие и пр. устройства для защиты персонала от подвижных частей оборудования.

* Потребитель должен обеспечить выполнение всех работ по техническому обслуживанию, контрольным осмотрам и монтажу квалифицированными специалистами, допущенными к выполнению этих работ и в достаточной мере ознакомленными с ними в ходе подробного изучения руководства по эксплуатации и монтажу.

* Все работы должны проводиться обязательно при неработающем оборудовании. **Должен обязательно соблюдаться порядок действий отключения оборудования, описанный в инструкции по эксплуатации и монтажу.**

* Сразу же по окончании работ должны быть снова установлены или включены все демонтированные защитные и предохранительные устройства. **Перед повторным вводом в эксплуатацию необходимо выполнить указания, приведенные в разделе «Эксплуатация и техническое обслуживание».**

Меры предосторожности















Перед установкой и использованием внимательно прочитайте это руководство.



Несоблюдение указаний по технике безопасности может повлечь за собой как опасные последствия для здоровья и жизни человека, так и создать опасность для окружающей среды и оборудования. Несоблюдение указаний по технике безопасности может также привести к аннулированию всех гарантийных обязательств.



Чтобы предотвратить короткое замыкание и серьезные последствия, насос не должен устанавливаться во влажных местах или местах, где возможно попадание водяных брызг или большого количества пыли в контроллер.

-  Для облегчения технического обслуживания запорные клапаны должны устанавливаться с обеих сторон насоса.
-  Во время установки и обслуживания необходимо отключить электропитание насоса.
-  Заполняйте и подпитывайте систему нейтральной водой во избежание выпадения солей жесткости, загрязнения системы отопления и возможной блокировки рабочего колеса насоса.
-  Никогда не запускайте насос без жидкости.
-  Насос не должен использоваться для обработки питьевой воды или жидкостей, связанных с пищевыми производствами.
-  Перед демонтажем насоса слейте жидкость из системы или закройте запорные вентили с обеих сторон насоса, чтобы избежать опасности ожога, вызванной горячей жидкостью под высоким давлением.
-  Обращайте внимание на поддержание циркуляции воздуха в помещении во избежание конденсации влаги на наружных поверхностях насоса
-  В холодное время года, когда температура окружающей среды ниже 0°C, если система отопления не функционирует, необходимо слить жидкость из системы во избежание появления ледяных пробок и повреждения корпуса насоса.
-  Если вы не используете водяной насос в течение длительного времени, закройте запорные вентили с обеих сторон водяного насоса и отключите питание.
-  Если вы не можете устранить неисправность водяного насоса в соответствии с этой инструкцией, закройте запорные вентили насоса, отключите питание и немедленно обратитесь к местным дилерам или специалистам компании Wellmix.
-  **ВНИМАНИЕ!** Чтобы предотвратить конденсацию жидкости в клеммной коробке и в двигателе, температура жидкости насоса всегда должна быть выше температуры окружающей среды.
-  Не допускайте условий образования конденсата в двигателе и клеммной коробке насоса. Самостоятельное переоборудование и изготовление запасных узлов и деталей

Переоборудование или модификацию устройств разрешается выполнять только по договоренности с изготовителем. Фирменные запасные узлы и детали, а также разрешенные к использованию фирмой изготовителем комплектующие призваны обеспечить надежность эксплуатации.

Применение узлов и деталей других производителей может вызвать отказ изготовителя нести ответственность за возникшие в результате этого последствия.



ВНИМАНИЕ! Несанкционированное изменение конструкции насоса и использование неоригинальных деталей влечет прекращение действия гарантии и влияет на безопасность его эксплуатации!

Недопустимые режимы эксплуатации

Эксплуатационная надежность поставляемого оборудования гарантируется только в случае применения их в соответствии с функциональным назначением. Предельно допустимые значения, указанные в технических характеристиках, должны обязательно соблюдаться во всех случаях.

Значение символов и надписей в документе



ВОСКЛИЦАТЕЛЬНЫЙ ЗНАК – ПРЕДУПРЕЖДЕНИЕ

Несоблюдение данных указаний может иметь опасные для здоровья людей последствия.



МОЛНИЯ – ПРЕДУПРЕЖДЕНИЕ

Несоблюдение данных указаний может стать причиной поражения электрическим током и иметь опасные для жизни и здоровья людей последствия.

ВНИМАНИЕ! ВАЖНО! ПРЕДУПРЕЖДЕНИЕ!

Указания по технике безопасности, невыполнение которых может вызвать отказ оборудования его повреждение, а также привести к серьезным травмам персонала и окружающих людей.

ТРАНСПОРТИРОВКА И ХРАНЕНИЕ

Все работы по транспортировке, перемещению и монтажу насоса должны выполняться квалифицированными специалистами специально обученными для выполнения данных работ, имеющие соответствующие удостоверения, с соблюдением всевозможных общих и местных норм, и правил по технике безопасности.

При транспортировке оборудование должно быть надежно закреплено на транспортном средстве с целью предотвращения его самопроизвольного перемещения. При получении оборудования убедитесь, что при транспортировке оно не было повреждено. В случае обнаружения каких-либо механических повреждений со всеми претензиями обращаться к продавцу товара либо к перевозчику.



ВНИМАНИЕ! Для транспортировки насос нужно закреплять так, что бы не допустить повреждения вала и уплотнения из-за вибраций и ударов!

При получении оборудования убедитесь, что при транспортировке оно не было повреждено. В случае обнаружения каких-либо механических повреждений со всеми претензиями обращаться к продавцу товара либо к перевозчику.

Хранить оборудование необходимо в сухом, месте при температуре от 0 °С до +40 °С. При хранении необходимо защитить его от возможного механического (удары, падения и т.п.) и внешнего (сырость, замерзание и т.п.) воздействия.

На период продолжительного простоя, если риск замерзания не исключен, рекомендуется слить воду с насоса и просушить его. Не забудьте заполнить насос водой перед очередным включением.



ВАЖНО! При транспортировке необходимо рассчитывать суммарный вес насоса. Все подъемные приспособления должны быть пригодны для работы с таким весом и соответствовать действующим нормативным требованиям по безопасности.



ВНИМАНИЕ! Запрещается эксплуатация насосного оборудования, после нахождения его при температурах ниже 0°С, эксплуатацию можно осуществлять только после того как насос пробудет в помещении с положительной температурой от +10°С в течении минимум 90 минут.



ВНИМАНИЕ! Запрещается поднимать насос за питающий кабель!

ОПИСАНИЕ И НАЗНАЧЕНИЕ

Описание модели:

Насосы WRE BASIC являются насосами с «мокрым ротором», ротор двигателя которых в процессе работы омывается перекачиваемой жидкостью. Насос оснащен двигателем с постоянными магнитами и электронным блоком управления, обеспечивающим согласование производительности насоса с фактической потребностью системы.

Монтаж насоса осуществляется непосредственно на трубопровод.

КОНСТРУКЦИЯ

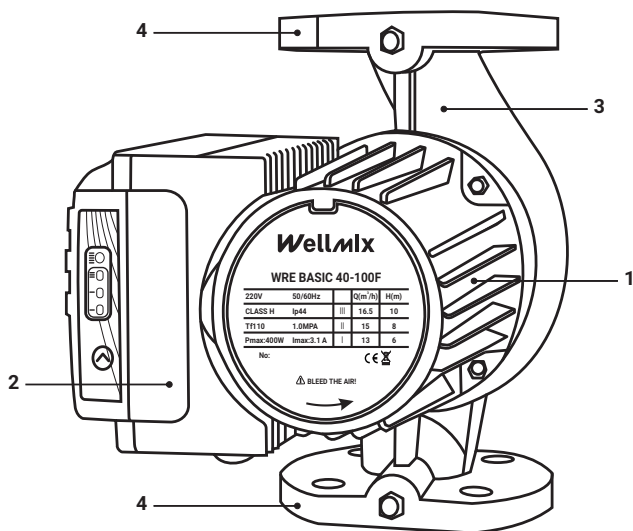

1. Электродвигатель
2. Блок управления
3. Корпус насоса
4. Фланцы насоса

ОПИСАНИЕ И НАЗНАЧЕНИЕ

Пример фирменной таблички насоса

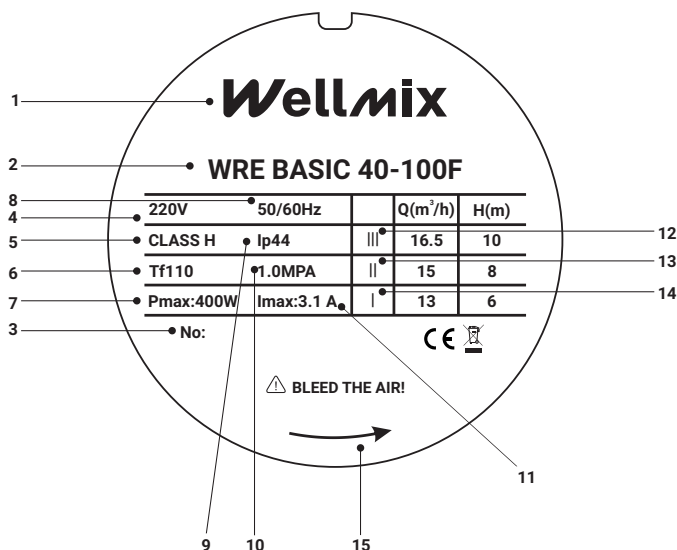

Поз.	Описание
1	Логотип
2	Модель
3	Серийный номер
4	Напряжение, В
5	Класс изоляции
6	Максимальная температура перекачиваемой жидкости, °С
7	Максимальная мощность, Вт
8	Частота, Гц
9	Класс пыли-, влаго-защиты
10	Максимально допустимое давление,(МПа)
11	Максимальный ток, А
12	Значение расхода -Q (м³/ч) и напора (м) жидкости на 3-й скорости
13	Значение расхода -Q (м³/ч) и напора (м) жидкости на 2-й скорости
14	Значение расхода -Q (м³/ч) и напора (м) жидкости на 1-й скорости
15	Направление вращения вала

Расшифровка обозначений:

Пример обозначения насоса: WRE BASIC 40-100 F_220V

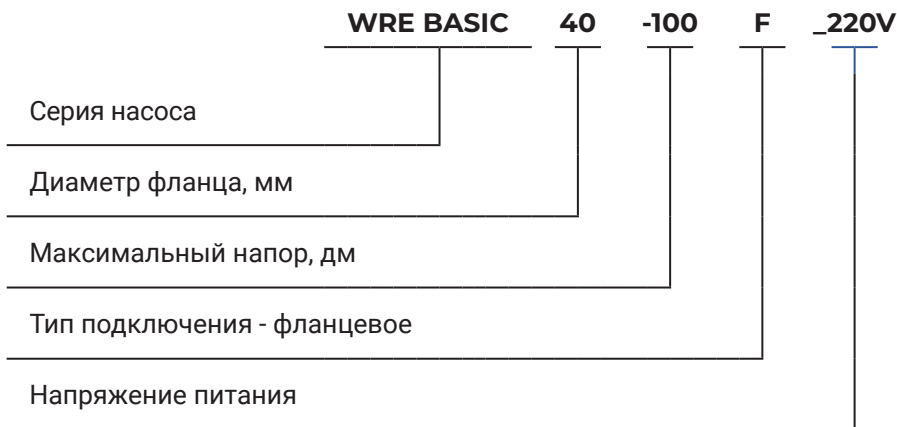

Область применения:

Циркуляционные насосы серии WRE BASIC предназначены для:

- Системы отопления с переменным расходом
- Системы отопления с переменной температурой
- Промышленные системы с циркуляцией теплоносителя



ВНИМАНИЕ! Эксплуатация насоса в потенциально взрывоопасных условиях запрещена!

Рабочие жидкости:

Жидкость должна быть чистой, неагрессивной и невзрывоопасной, без содержания частиц, волокон или минеральных масел. Насосное оборудование нельзя использовать для перекачки легковоспламеняющихся жидкостей, таких как бензин и масло. Если насос используется для перекачки жидкости с относительно высокой вязкостью, это приведёт к снижению производительности насоса, поэтому при выборе насоса, учитывайте данный фактор.

- вода;
- чистые, неагрессивные, взрывобезопасные жидкости, без твердых или длиноволокнистых включений, а также примесей, содержащих минеральные масла;
- допускается применение специальных антифризов для систем отопления на основе гликоля с концентрацией не более 50%.



ВНИМАНИЕ! Нельзя использовать насос для перекачивания питьевой воды, а также жидкостей для пищевой продукции!



ВНИМАНИЕ! При перекачивании раствора гликоля в концентрации более 20% требуется учитывать поправки гидравлических характеристик насоса.



ВАЖНО! Необходимо регулярно проверять раствор гликоля во избежание возникновения коррозии и образования осадка. При необходимости дополнительного разбавление гликоля, следуйте инструкциям, изложенным в руководстве поставщика гликоля.



ВНИМАНИЕ! Насосное оборудование нельзя использовать для перекачки легковоспламеняющихся жидкостей!



ПРЕДУПРЕЖДЕНИЕ! Запрещается использование насоса для перекачки агрессивных жидкостей, таких как кислоты и морская вода.

ХАРАКТЕРИСТИКИ

Модель:	Макс. мощность, Вт	Напр-е, В	Ток, А	Н max, м	Q max, м³/ч	Уровень шума, дБ	Макс. давление, Бар
WRE BASIC 40-100 F_220V	400	220	3,1	10	16,5	42	10
WRE BASIC 40-120 F_220V	550	220	4,1	12	18	42	10
WRE BASIC 40-120 F_380V	550	380	1,4	12	18	42	10
WRE BASIC 40-180 F_220V	800	220	6	18	21	42	10
WRE BASIC 40-180 F_380V	800	380	2	18	21	42	10
WRE BASIC 50-120 F_220V	650	220	4,8	12	28	42	10
WRE BASIC 50-120 F_380V	650	380	1,6	12	28	42	10
WRE BASIC 50-180 F_380V	1200	380	2,8	18	36	42	10
WRE BASIC 65-120 F_380V	800	380	2	12	40	42	10
WRE BASIC 65-180 F_380V	1200	380	2,8	18	48	42	10

Температура теплоносителя +2 °C ~ +110 °C	
Температура окружающего воздуха 0 °C ~ +40 °C	
Минимальное давление на входе в насос:	
при 85°C	0,25 бар
при 95°C	0,5 бар
при 110°C	1 бар
Относительная влажность	Максимальная 95%
EMC Стандарт	IEC 61000

Более полные технические данные. смотри в листе данных на конкретную модель насоса WRE BASIC

Чтобы предотвратить конденсацию жидкости в клеммной коробке и в двигателе, температура жидкости насоса всегда должна быть выше температуры окружающей среды.

Температура окружающей среды	Температура жидкости	
	Мин. (°C)	Макс. (°C)
0	2	110
10	10	110
20	20	110
30	30	110
35	35	90
40	40	70

Для местного горячего водоснабжения рекомендуется поддерживать температуру воды ниже 65 °C, чтобы уменьшить отложение солей жёсткости.

Габаритные и присоединительные размеры:

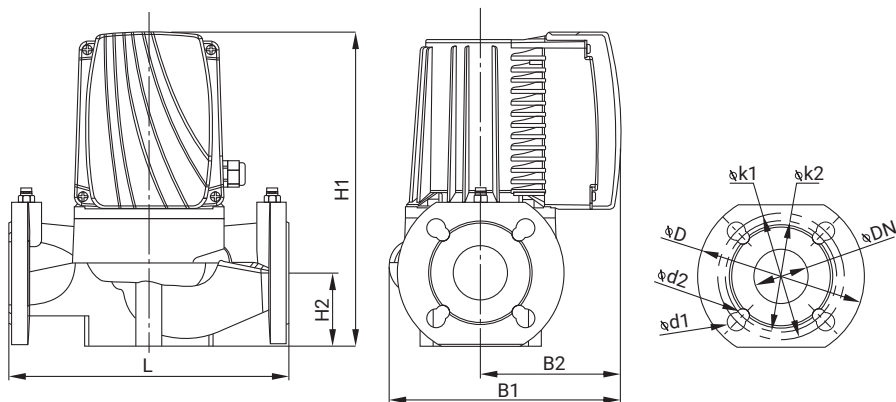

Модель	L (мм)	DN (мм)	H1 (мм)	H2 (мм)	B1 (мм)	B2 (мм)	D (мм)	k1 (мм)	d1 (мм)	k2 (мм)	d2 (мм)
WRE BASIC 40-100 F_220V	220	40	300	65	217	140	150	110	19	100	14
WRE BASIC 40-120 F_220V	220	40	300	65	217	140	150	110	19	100	14
WRE BASIC 40-120 F_380V	220	40	300	65	217	140	150	110	19	100	14
WRE BASIC 40-180 F_220V	220	40	300	65	217	140	150	110	19	100	14
WRE BASIC 40-180 F_380V	220	40	300	65	217	140	150	110	19	100	14
WRE BASIC 50-120 F_220V	280	50	309	72	232	140	165	125	19	110	14
WRE BASIC 50-120 F_380V	280	50	309	72	232	140	165	125	19	110	14
WRE BASIC 50-180 F_380V	280	50	309	72	232	140	165	125	19	110	14
WRE BASIC 65-120 F_380V	340	65	324	80	244	140	185	145	19	130	14
WRE BASIC 65-180 F_380V	340	65	324	80	244	140	185	145	19	130	14

Гидравлические характеристики:

WRE BASIC 40-100F (220V)

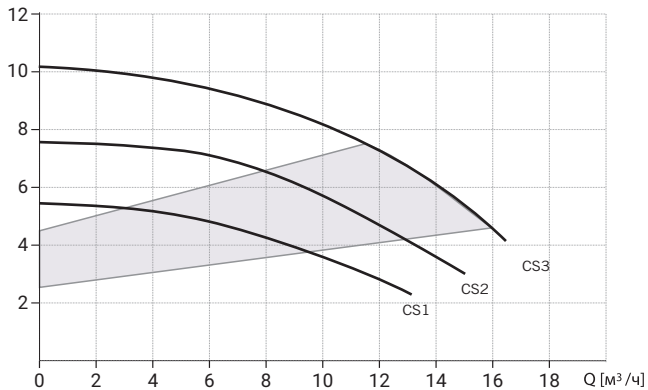

WRE BASIC 40-120F (220V)

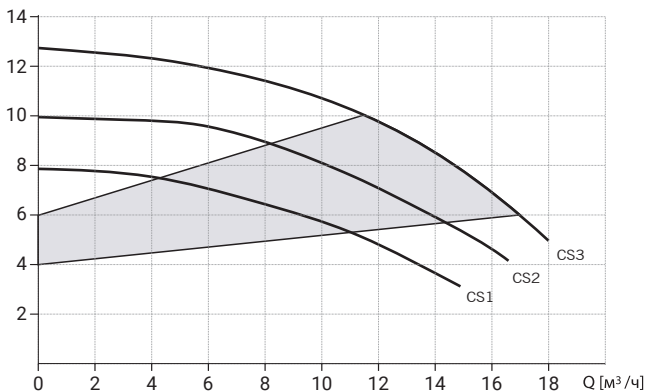

WRE BASIC 40-120F (380V)

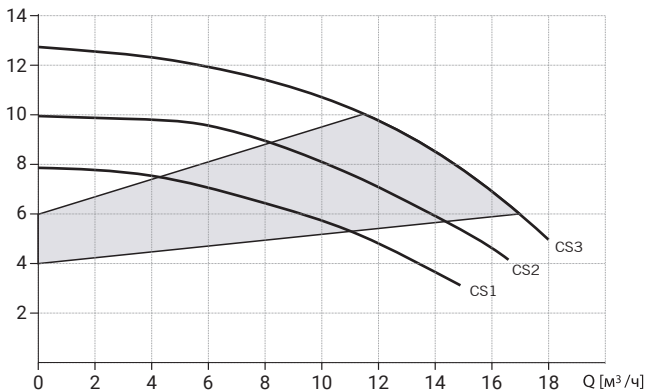

WRE BASIC 40-180F (220V)

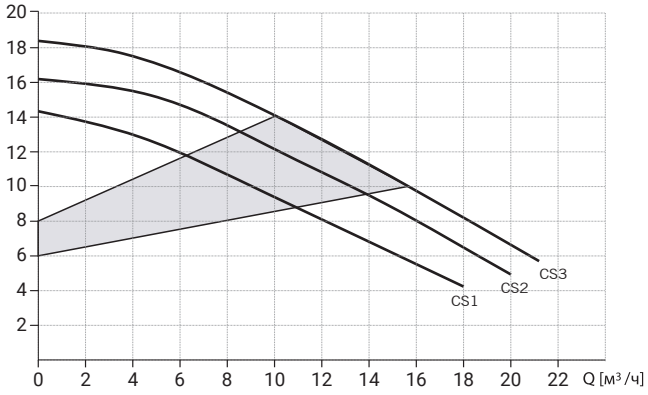

WRE BASIC 40-180F (380V)

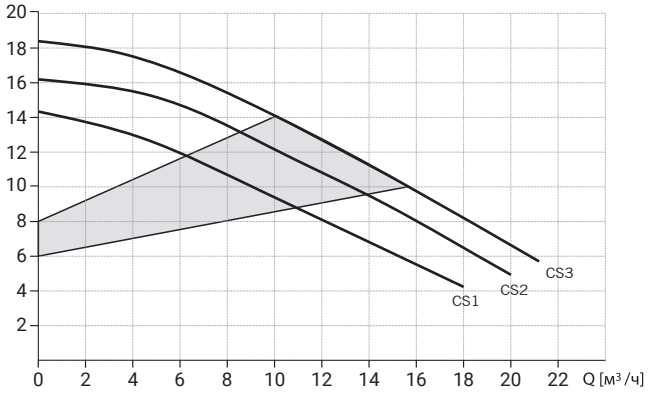

WRE BASIC 50-120F (220V)

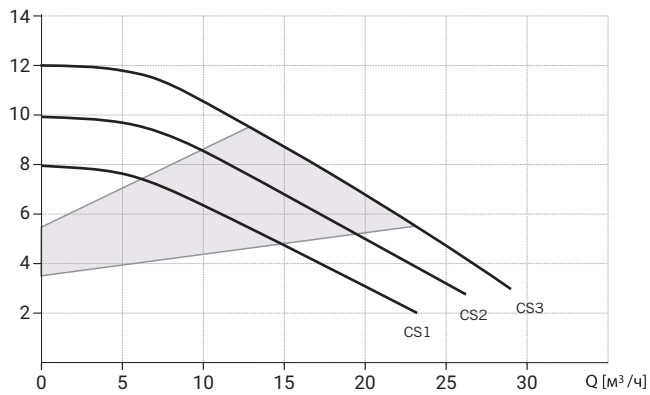

WRE BASIC 50-120F (380V)

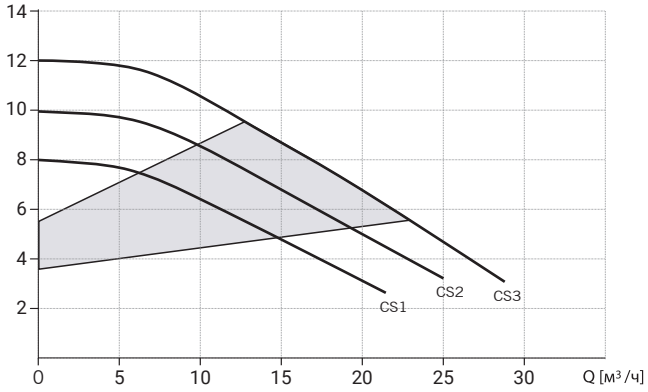

WRE BASIC 50-180F (380V)

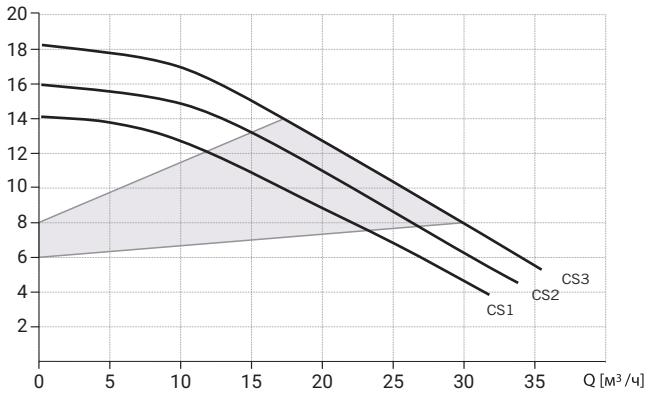

WRE BASIC 65-120F (380V)

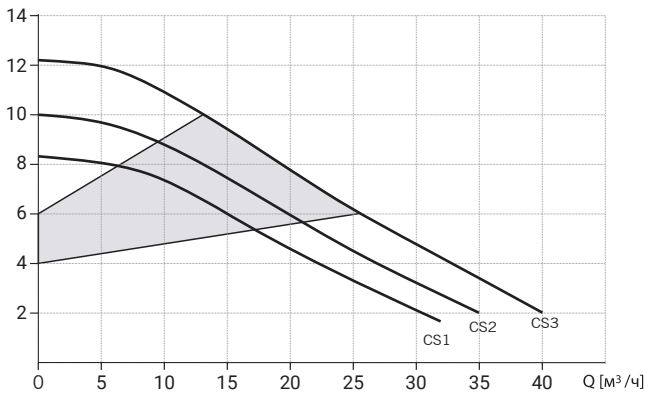

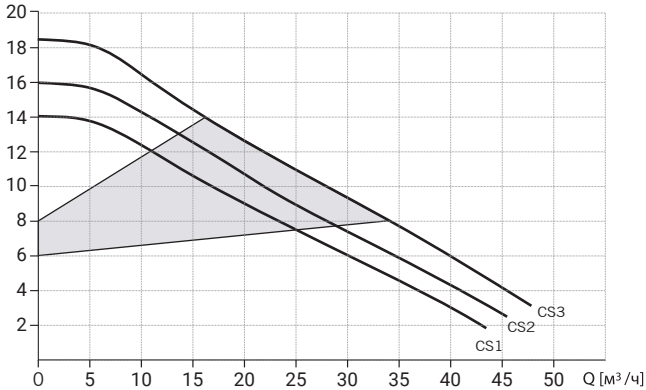

Компания Wellmix оставляет за собой право изменять внешний вид, технические характеристики без дополнительного уведомления потребителей.

МОНТАЖ НАСОСА И ВВОД В ЭКСПЛУАТАЦИЮ



ВНИМАНИЕ! Все монтажные работы должны проводиться только квалифицированными специалистами. С соблюдением всех общих, и местных предписаний и норм по технике безопасности. Перед началом монтажа следует отключить источник питания и перевести сетевой выключатель в положение 0. Прежде чем приступить к работе, необходимо отключить все источники внешнего питания, подсоединенные к насосу, необходимо принять меры, исключающие случайное включение электропитания.

Монтаж насоса:



ВНИМАНИЕ! Отключите питание насоса прежде чем выполнять какие-либо работы с насосом. Отключив питание, убедитесь, что не может произойти его случайное включение.

При установке насоса в систему отопления необходимо соблюдать следующие рекомендации:

- установка насоса производится только после выполнения всех монтажных и сварочных работ и промывки системы отопления;
- направление потока жидкости указано стрелкой на корпусе насоса – насос может быть установлен как на подающем, так и на обратном трубопроводе системы отопления;

- вал двигателя насоса должен располагаться строго горизонтально (см. Рис. 1);
- рекомендуется устанавливать насос на участке трубопровода в легкодоступном для обслуживания месте;
- рекомендуется устанавливать запорные вентили до и после насоса. Перед насосом рекомендуется установить сетчатый грязевой фильтр.

Монтаж должен выполняться только квалифицированным персоналом, с соблюдением всех местных предписаний, норм и правил.



ВНИМАНИЕ! Необходимо соблюдать местные нормы и правила в отношении подъемных и погрузочных работ, осуществляемых вручную. Запрещается поднимать насос за питающий кабель.

Запрещается устанавливать насос в местах, подверженных воздействию агрессивных сред, веществ, физических воздействий.

При теплоизоляции насоса рекомендуется не изолировать места крепления фланца мотора.

Насос следует устанавливать таким образом, чтобы избежать возникающих в трубопроводе несоосности и натяжения, которые могут повредить насос.

Насос должен быть установлен таким образом, чтобы люди по ошибке не смогли иметь контакта с его поверхностями, имеющими высокую температуру.



ВНИМАНИЕ! Не допускается полный демонтаж головной части насоса в смонтированном положении!



ПРЕДУПРЕЖДЕНИЕ! Отключите питание насоса прежде чем выполнять какие-либо работы с насосом. Отключив питание, убедитесь, что не может произойти его случайное включение.



ПРЕДУПРЕЖДЕНИЕ! Корпус насоса может быть горячим из-за высокой температуры перекачиваемой им жидкости. Перед выполнением каких-либо работ закройте запорные клапаны с обеих сторон насоса и подождите, пока корпус насоса не остынет.



ПРЕДУПРЕЖДЕНИЕ! Перекачиваемая жидкость в системе может быть очень горячей и иметь высокое давление. Перед разборкой насоса слейте воду из системы или закройте запорные клапаны с обеих сторон.



ОПАСНОСТЬ ОШПАРИВАНИЯ! Перед удалением винтов из насоса необходимо слить рабочую жидкость и закрыть запорные

клапаны со стороны всасывания и нагнетания насоса, так как рабочая жидкость имеет температуру кипятка и может находиться под высоким давлением.



ВНИМАНИЕ! Соблюдайте осторожность при контакте с насосом. Температура мотора в рабочем состоянии может достигать 125°C.

Меры предосторожности:

- После регулировки положения клеммной коробки запускайте насос только в том случае, если он заполнен водой, а впускной и выпускной клапаны открыты.
- Изоляция корпуса насоса.
- Для уменьшения теплопотерь рекомендуется использовать теплоизоляцию для труб и корпуса насоса.



ВНИМАНИЕ! Не изолируйте и не закрывайте клеммную коробку и панель управления!



ВНИМАНИЕ! Не допускайте попадания брызг жидкости, или попадания жидкости любым другим путем на электронный блок управления и внутрь него! Это может привести к короткому замыканию и выходу оборудования из строя! На поверхностях насоса и вокруг него не должно быть сконденсированной жидкости!

ПОДКЛЮЧЕНИЕ ЭЛЕКТРООБОРУДОВАНИЯ



Подключение электрооборудования должно производиться только квалифицированным специалистом (имеющим необходимое удостоверение и допуск к выполнению данных работ) и в соответствии с местными, действующими нормами и правилами. Сертифицированный электрик должен проверить правильность выполнения всех электромонтажных работ.

- Кабель электропитания не должен касаться насоса и трубопровода.
- Убедитесь, что он защищен от влаги.



ВАЖНО! Выполните электрические подключения и установите защиту в соответствии с местными нормами и правилами.



ВНИМАНИЕ! Перед каждым вскрытием насоса, клеммной коробки, напряжение питания должно быть отключено на всех полюсах. Убедитесь, что не может произойти его повторного случайного включения.



Параметры сети должны соответствовать значениям, указанным на насосе;



Насос должен быть обязательно заземлен;



Насос должен быть оснащён внешним выключателем питания. Минимальное расстояние между электрическими контактами должно быть не меньше 3 мм, на всех полюсах.



ПРЕДУПРЕЖДЕНИЕ! В случае повреждения электроизоляции ток может стать пульсирующим постоянным.



ВНИМАНИЕ! Количество пусков и остановов насоса путем подачи и отключения питающего напряжения не должно превышать четыре раза в течение одного часа.



ВНИМАНИЕ! Квалифицированный электрик должен проверить правильность выполнения всех электрических подключений!

ВВОД НАСОСА В ЭКСПЛУАТАЦИЮ

Перед запуском насоса убедитесь, что система заполнена жидкостью, воздух полностью вышел и система опрессована не менее чем на 1 бар.

На входе в насос необходимо обеспечить требуемое давление (см. Технические характеристики).

Насос серии WRE BASIC имеет функцию автоматического удаления воздуха. Воздух в насосе может создавать шум, но через некоторое время после запуска шум должен исчезнуть.



ВНИМАНИЕ! Запрещается запускать насос без жидкости.



ВНИМАНИЕ! Удаление воздуха из системы не может производиться через насос!



ВНИМАНИЕ! Чтобы предотвратить конденсацию жидкости в клеммной коробке и в двигателе, температура жидкости насоса всегда должна быть выше температуры окружающей среды.



Не допускайте условий образования конденсата в двигателе и клеммной коробке насоса!



ПРЕДУПРЕЖДЕНИЕ! Во избежание ожогов следует касаться только панели управления.



ВНИМАНИЕ! Сумма давления на входе в насос и давления при закрытой запорной арматуре должна быть меньше максимально допустимого давления в системе.



ВНИМАНИЕ! Нельзя использовать насос при давлении в системе выше, чем указано на фирменной табличке в нормальных условиях эксплуатации.

ПОДКЛЮЧЕНИЕ

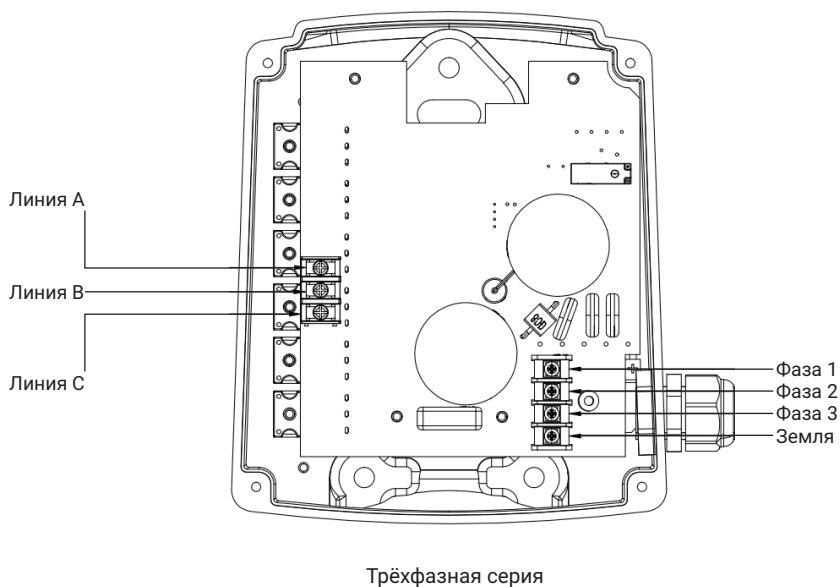
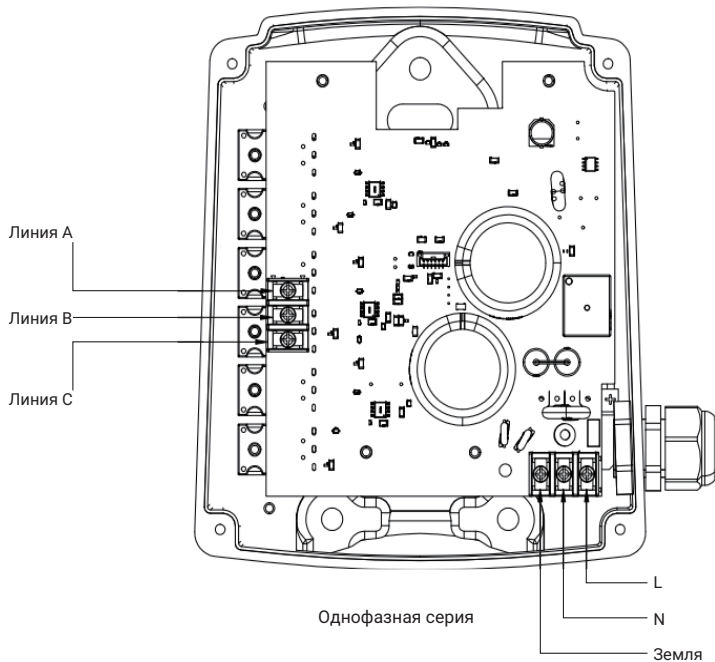

ДОПУСТИМЫЕ ПОЛОЖЕНИЯ НАСОСА



Рис. 1 Допустимые положения насоса

БЛОК УПРАВЛЕНИЯ

Панель управления

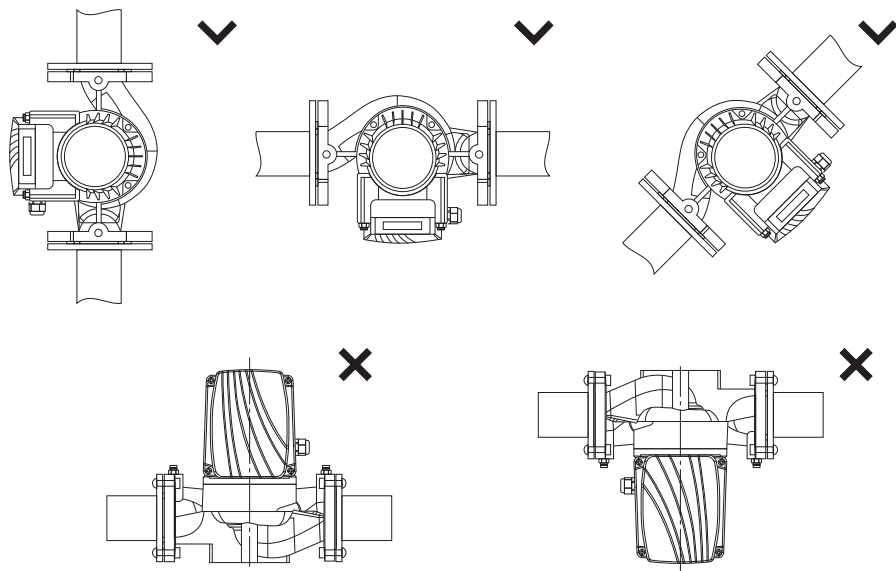
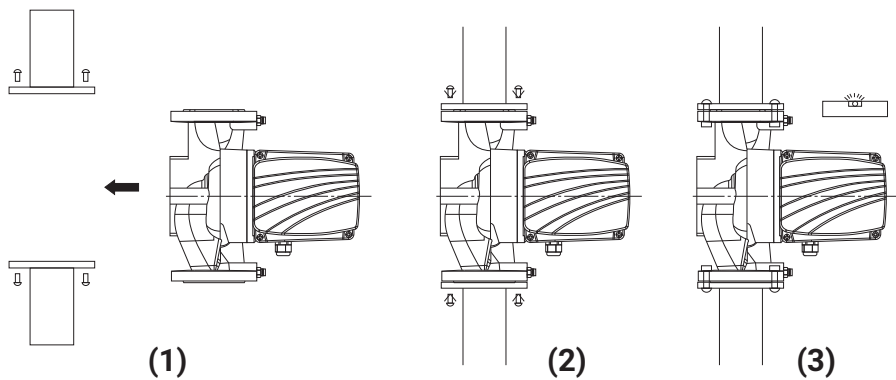
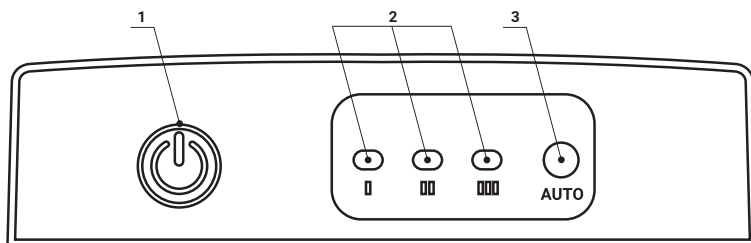

1 Кнопка ручного управления одним циклом для переключения режимов постоянной скорости (III, II, I + AUTO)

2 Режим постоянной скорости (CS) - расшифровка constant speed (постоянная скорость): при работе насоса в режиме постоянной скорости двигатель вращается с фиксированной скоростью.

Уровень CS1: Постоянно горит только индикатор уровня I.

Уровень CS2: Постоянно горят оба индикатора уровня I и уровня II.

Уровень CS3: Постоянно горят индикаторы уровня I, уровня II и уровня III.

3 АВТО Режим: При работе в автоматическом режиме насос автоматически регулирует свою скорость в режиме реального времени в зависимости от потребностей системы и гидравлических характеристик. В этом режиме индикатор AUTO постоянно горит.

ТЕХНИЧЕСКОЕ ОБСЛУЖИВАНИЕ



ВНИМАНИЕ! Отключите питание насоса прежде чем выполнять какие-либо работы с насосом. Отключив питание, убедитесь, что не может произойти его случайное включение.



ВНИМАНИЕ! Любую разборку и сборку насоса, а также проведение технического обслуживания и ремонта допускается производить только специалистам авторизованного сервисного центра Wellmix, имеющих для проведения подобных работ все необходимые допуски и удостоверения, а также обладающими необходимыми знаниями и опытом работы с данным оборудованием.

При правильном монтаже насос не требует обслуживания во время эксплуатации. При длительном перерыве в работе насоса перед очередным запуском необходимо убедиться, что не произошла блокировка вала отложениями извести или другими механическими примесями.



ВНИМАНИЕ! Пробный запуск осуществляйте на холодной системе.

Перед включением необходимо убедиться, что насос заполнен водой и воздух удален из системы.

ВЫВОД ИЗ ЭКСПЛУАТАЦИИ

Для того, чтобы вывести насос WRE BASIC из эксплуатации, необходимо перевести сетевой выключатель в положение «Отключено».

Все электрические линии, расположенные до сетевого выключателя, находятся под напряжением. Поэтому, чтобы предотвратить случайное или несанкционированное включение оборудования, необходимо заблокировать сетевой выключатель.

Защита от низких температур

Если насос в холодное время не эксплуатируется, нужно принять необходимые меры для предотвращения повреждений от воздействия низких температур.

САМОДИАГНОСТИКА НЕИСПРАВНОСТЕЙ



ПРЕДУПРЕЖДЕНИЕ! Перед началом любых работ с насосом убедитесь, что электропитание отключено, и не может произойти его случайное включение.



ПРЕДУПРЕЖДЕНИЕ! Необходимо предусмотреть меры по защите персонала от травм и предотвращению порчи оборудования жидкостью, вытекающей из насоса при проведении работ по техническому обслуживанию и поисках неисправности.

Защитная функция	Логика защиты	Конкретные параметры	Индикация неисправности
Защита от повышенного напряжения	Активация защиты	Когда входное напряжение превышает 285 В (± 10 В) в течение более 2 секунд, срабатывает функция защиты от перенапряжения, и насос отключается.	Индикатор уровня I горит постоянно; индикаторы уровня II и уровня III мигают четыре раза.
	Отключение	$VAC \leq 270 (\pm 10V)$ максимальный допустимый диапазон входного напряжения	
	Реагирование	При обнаружении перенапряжения насос прекращает работу. Нормальная работа возобновляется автоматически, как только входное напряжение возвращается к значению ≤ 270 В (± 10 В).	

Защитная функция	Логика защиты	Конкретные параметры	Индикация неисправности
Защита от пониженного напряжения	Активация защиты	Если входное напряжение падает ниже 140 В (+10 В) и это состояние сохраняется более 2 секунд, срабатывает функция защиты от пониженного напряжения, и насос отключается.	Индикатор уровня I горит постоянно; индикаторы уровня II и уровня III мигают четыре раза.
	Отключение	$VAC \geq 150(+10V)$ минимальный допустимый диапазон входного напряжения	
	Реагирование	При обнаружении пониженного напряжения насос отключается. Как только входное напряжение восстанавливается до $\geq 150 \text{ В} (+10 \text{ В})$, насос возобновляет нормальную работу.	
Защита от перегрузки по току	Активация защиты	Если в какой-либо фазе обнаруживается неисправность и пиковый ток в затронутой фазе превышает 8 А, срабатывает защита от перегрузки по току, и насос отключается.	Индикатор уровня I горит постоянно; индикаторы уровня II и уровня III мигают один раз.
	Отключение	Насос автоматически перезапустится через 10 секунд после выключения.	
	Реагирование	При обнаружении перегрузки по току насос останавливает работу. Он попытается автоматически перезапуститься через 10 секунд. Количество попыток перезапуска не ограничено.	

Защитная функция	Логика защиты	Конкретные параметры	Индикация неисправности
Защита от потери фазы	Активация защиты	Если обрыв фазы (одной или нескольких фаз) обнаруживается до запуска двигателя или до автоматического перезапуска, срабатывает защита от обрыва фазы, и насос отключается.	Индикатор уровня I горит постоянно; индикаторы уровня II и уровня III мигают шесть раз.
	Отключение	Насос автоматически перезапустится через 10 секунд после выключения.	
	Реагирование	При обнаружении обрыва фазы насос отключается. Он попытается автоматически перезапуститься через 10-секундную задержку. Количество попыток перезапуска не ограничено.	
Защита при блокировке ротора	Активация защиты	Если скорость вращения насоса падает ниже 500 об/мин и это состояние сохраняется более 5 секунд, срабатывает защита от блокировки ротора, и насос отключается.	Индикатор уровня I горит постоянно; индикаторы уровня II и уровня III мигают дважды.
	Отключение	Насос попытается перезапуститься автоматически после 10-секундного отключения.	
	Реагирование	При обнаружении засорения ротора насос прекращает работу и перезапускается через 10 секунд. Количество попыток перезапуска не ограничено.	

Защитная функция	Логика защиты	Конкретные параметры	Индикация неисправности
Защита от недостаточной нагрузки	Активация защиты	Если во время работы насоса потребляемая мощность падает ниже заданного порогового значения, в то время как скорость вращения превышает определенный минимум, и это состояние сохраняется в течение 30 секунд (отсчет времени начинается с момента запуска системы управления с обратной связью), срабатывает защита от недостаточной нагрузки. Насос отключается и не перезапускается.	Индикатор уровня I горит постоянно; индикаторы уровня II и уровня III мигают пять раз.



ВНИМАНИЕ! Прежде чем искать неисправность, проконтролируйте, что насос отключён от питания. После устранения неисправности, подключите питание и перезапустите насос. Отображение неисправностей.

Если насос в холодное время не эксплуатируется, нужно принять необходимые меры для предотвращения повреждений от воздействия низких температур.

К критическим отказам может привести:

- некорректное электрическое подключение;
- неправильное хранение оборудования;
- повреждение или неисправность электрической/ гидравлической/ механической системы;
- повреждение или неисправность важнейших частей оборудования;
- нарушение правил и условий эксплуатации, обслуживания, монтажа, контрольных осмотров.

Для предотвращения ошибочных действий, персонал должен быть внимательно ознакомлен с настоящим руководством по монтажу и эксплуатации.

При возникновении аварии, отказа или инцидента необходимо незамедлительно остановить работу оборудования и обратиться в сервисный центр.

УТИЛИЗАЦИЯ ИЗДЕЛИЯ

Данное изделие и детали должны быть утилизированы в соответствии с требованиями местной муниципальной или частной службы сбора мусора, и в соответствии с требованиями местного законодательства в области экологии.

Срок службы

Срок службы оборудования - 10 лет. Эксплуатация оборудования по назначению отличному от требований настоящего документа не допускается.

Работы по продлению срока службы оборудования должны проводиться в соответствии с требованиями законодательства без снижения требований безопасности для жизни и здоровья людей, охраны окружающей среды.

Срок хранения без дополнительной консервации - 1 год

Гарантийные обязательства:

24 месяца с даты продажи. Гарантия распространяется на оборудование установленное в соответствии с правилами транспортировки, хранения, монтажа и эксплуатации. Претензии по качеству принимаются в период гарантийного срока только при наличии Гарантийного талона, а также при предъявлении фото и видео файлов установленного на системе оборудования.

Информация о подтверждении соответствия

Декларация соответствия № ЕАЭС N RU Д-CN.РА05.В.07983/23

Дата регистрации декларации соответствия - 30.06.2023

Код ТН ВЭД ЕАЭС: 8413703000,8413702100

ТР ТС 004/2011,ЕАС

Изготовитель

Wellmix pump industrial

Адрес

Китай, №2, Shenga road, Zeguo Town, Wenling City, Zhejiang.

Редакция от 26.06.2026

+7 (3822) 908-388
info@wellmix-pump.ru wellmix-pump.ru
веллмикс.рф

Для использования в качестве ознакомительного материала.
Возможны технические изменения.